

- удлиненный ход
- до 70 бар
- центральное отверстие для воздуха, СОЖ и масла
- контроль хода поршня через бесконтактные переключатели или линейный датчик положения

# SIN-L

вращающийся закрытый гидроцилиндр



### Применение/преимущество для покупателя

- привод для механизированных патронов или зажимных устройств требующих длинный ход поршня, например SMW-AUTOBLOK патрон с втягивающимися кулачками типа W или GSA

### Технические характеристики

- удлиненный ход поршня
- диапазон давления 8–70 бар
- горизонтальная или вертикальная установка
- предохранительный и клапан сброса избыточного давления
- центральное отверстие для СОЖ, масла или воздуха с резьбовым соединением для вращающейся муфты
- заднее крепление на болты
- контроль хода поршня через бесконтактные переключатели или линейный датчик положения
- требуется фильтр 10 мкм в магистрали высокого давления
- использовать масло HM32 ISO 3448

### Стандартный комплект

цилиндр с закрытым центром с контролем хода поршня и крепежными болтами кронштейн переключателя (без бесконтактного переключателя)

### Пример заказа

закрытый цилиндр SIN-L 125 или закрытый цилиндр SIN-L 150 с вращающейся муфтой (опция)

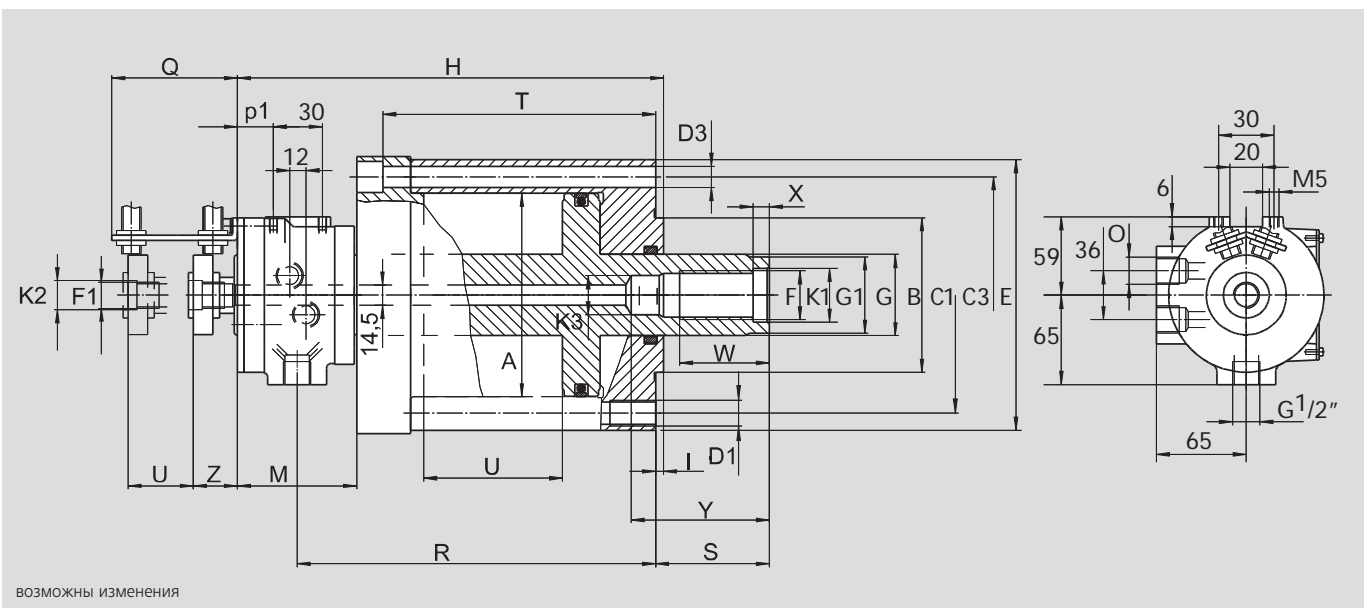

## Размеры и технические данные

тип	ид. No.	A	B	C3	D3	E	F	F1	G	G1	H	I	K1	K2	K3	M	O	Q	R	S
		mm	h6 mm	mm	(6x60°) mm	mm	mm	mm	mm	шир. зева mm	mm	mm	H7 mm	j6 mm	H8 mm	mm	дюйм	mm	mm	мм макс.
SIN-L 125	33093912	125	95	145	M12	170	M30	M16x1.5LH	40	38	266	5	31	18	24	93	G1/2"	133	221	100
SIN-L 150	33093915	150	95	170	M12	196	M36	M16x1.5LH	50	48	287	5	37	18	28	97	G1/2"	133	238	120
SIN-L 175	33093917	175	125	195	M12	221	M36	M16x1.5LH	50	48	292	5	37	18	28	97	G1/2"	133	243	115

тип	T	U	W	X	Y	Z	p1	площадь поршня	макс. давление	тянущая сила	расход*	макс. частота вращ.	масса	момент инерции
	mm	mm	mm	mm	mm	mm	mm	тянущая толкатель см²	бар	(при 70 бар) kN	масла dm³/min.	об/мин	kg	kg·m²
SIN-L 125	161	80	55	10	75	27	37	107	70	75/75	2	4500	21	0.132
SIN-L 150	176	95	55	10	75	27	41	153	70	107/107	2	4500	28	0.143
SIN-L 175	181	95	55	10	75	27	41	216	70	151/151	2	4000	37	0.173

\*общее при 30 бар. и 50 °C

SIN-L цилиндр с W или GSA патроном с втягивающимися кулачками и подпружиненным торцевым поводком

