

Ручной патрон HI-GRIP

КУЛАЧКИ

Кулачки аналогичные KNCS-N

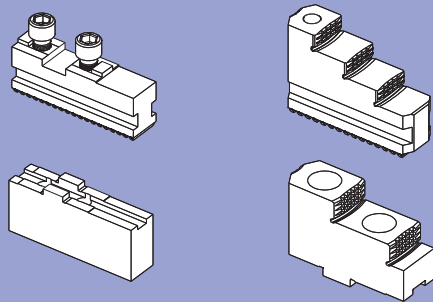

СИСТЕМА SMW

HG-N

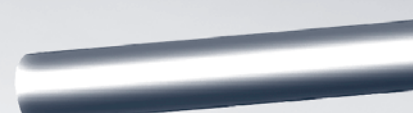

■ смена кулачков – не более 1 минуты

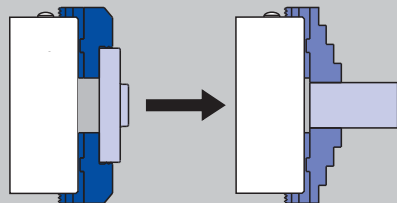

■ универсальность: радиальная регулировка и разворот = меньше комплектов кулачков

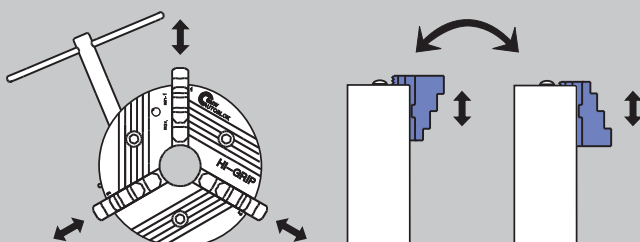

Радиальная регулировка

Разворот на 180°

для высоких скоростей
кривая усилия зажима

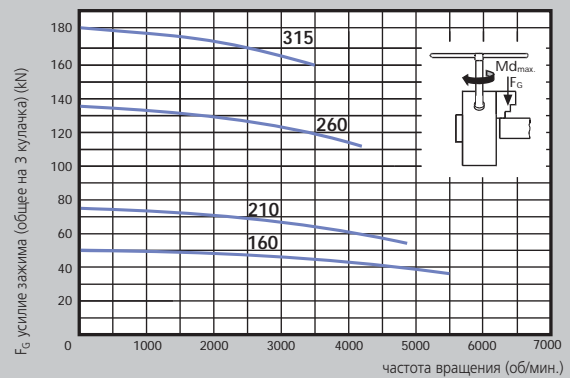

■ Максимальное усилие зажима общее для 3-х кулачков, достигается применением к патрону максимально допустимого вращающего момента. Указанные данные относятся к вновь установленному в соответствии с сервисной инструкцией патрону с применением SMW смазки K05.

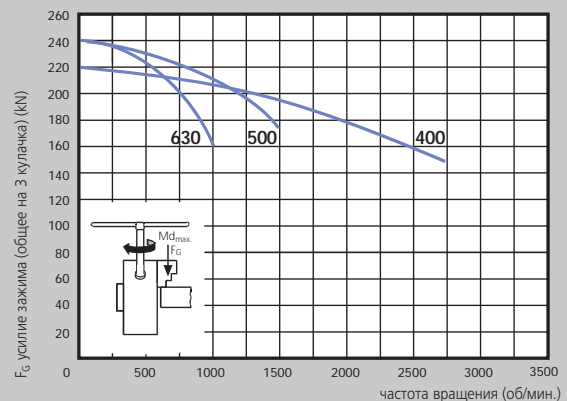

■ Динамическое усилие зажима измерялось на калиброванных стандартных ступенчатых цельных кулачках типа GST не выступающих за внешний диаметр патрона.

▲ **Безопасность/риск повреждения:**

При использовании более высоких/тяжелых кулачков и/или зажиме больших диаметров уменьшить вращающий момент/частоту вращения соответственно.

быстрая смена кулачков

прямое крепление

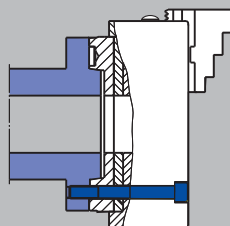

выемка и окружность крепежа-DIN 55026/ISO-A 702/1

■ не требует расточки обработанных кулачков – радиальное биение < 0.02 (напр. HG-N 210)

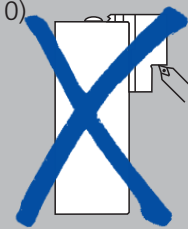

Конструкция клиновой рейки гарантирует высокую точность соосность, повторяемость, а также высокое усилие зажима

● Предохранительная скоба освобождается кнопкой

● кулачок системы SMW

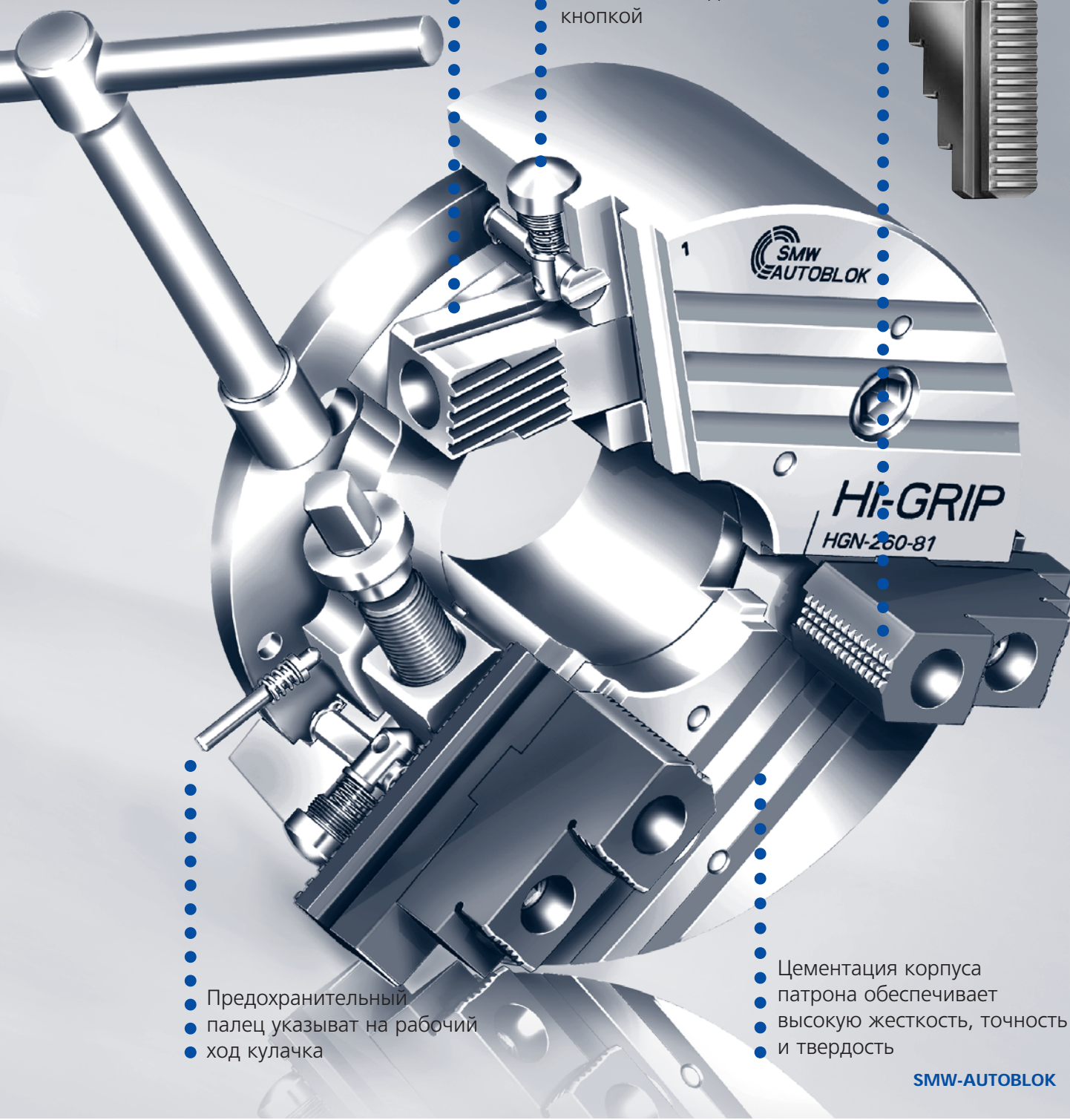

● Предохранительный палец указывает на рабочий ход кулачка

● Цементация корпуса патрона обеспечивает высокую жесткость, точность и твердость

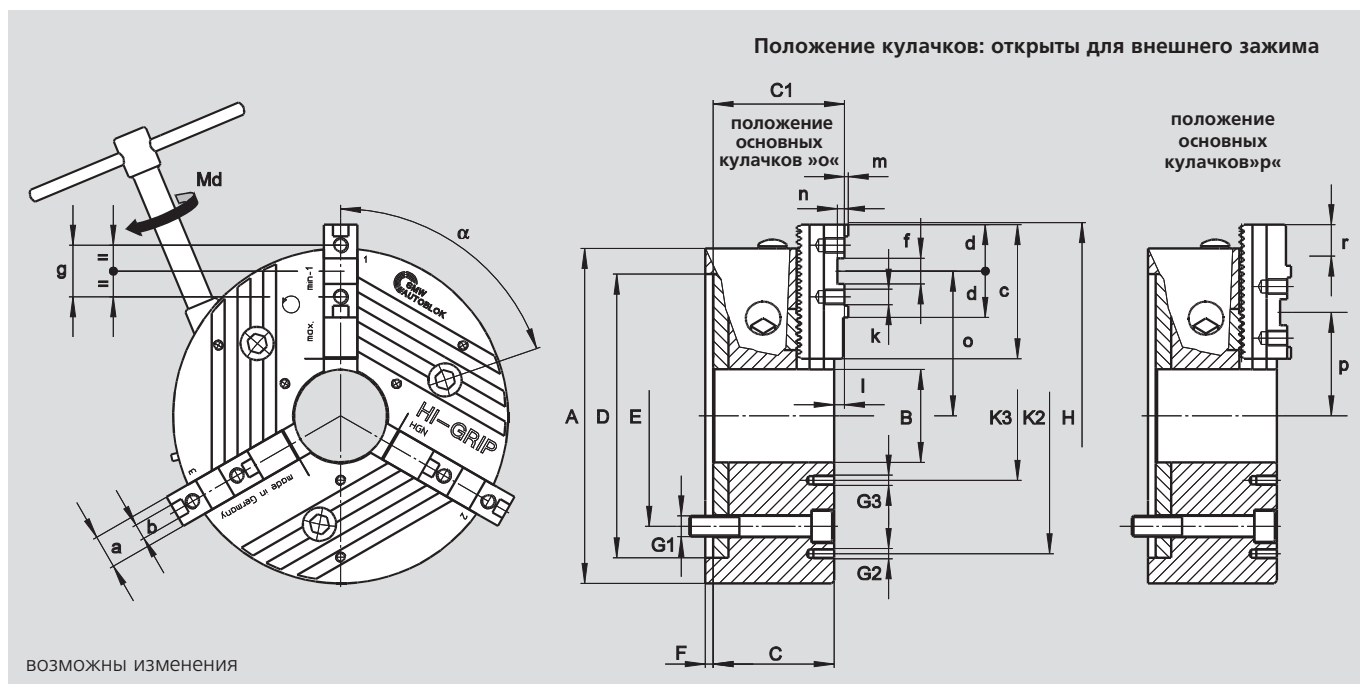







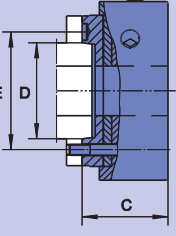

ВОЗМОЖНЫ ИЗМЕНЕНИЯ

SMW-Autoblok тип HG-N		160-46	210-60	260-81	315-102	400-128	500-165	630-254	
тип крепления	размер	Z140	Z170	Z220	Z300	Z380	Z380	Z380	
	A	165	210	260	315	400	500	630	
	B	46	60	81	102	128	165	254	
	C	64	85.5	93.7	110.8	125	136	136	
	C1	71	90.4	102	120.1	134.3	146	146	
H6	D	140	170	220	300	380	380	380	
	E	104.8	133.4	171.4	235	330.2	330.2	330.2	
	F	5	6	6	6	6	8	8	
	G1	M10	M12	M16	M20	M24	M24	M24	
	G2	-	M10/3 x 120°	M10/3 x 120°	M10/3 x 120°	M12/3 x 120°	M16/9 x 40°	M16/6 x 60°	
	G3	M5/3 x 120°	M6/3 x 120°	M8/3 x 120°	M10/3 x 120°	M12/3 x 120°	M12/3 x 120°	M12/3 x 120°	
наиб. диаметр изделия	H	194	244	300	358	426	530	685	
	K2	-	168	210	268	330	420	550	
	K3	75	75	95	120	152	195	290	
	α°	76	74	71	71	71	71	78	
	β°	-	60	60	60	60	20	30	
основные кулачки		GBK 160	GBK 200	GBK 250	GBK 315	GBK 400	GBK 500	GBK 630	
	a	20	22	26	32	32	45	45	
f7	b	8	10	12	12	12	18	18	
	c	65	85	104	115	125	160	200	
	d	28	33	36	36	43	50	50	
H7	f	18	20	20	20 (26)	26	30	30	
	g	32	40	40	40 (54)	54	60	60	
резьба/глубина	k	M8/12	M8/13	M12/15	M12/17	M12/17	M16/34	M16/34	
	l	6	4.9	8.3	9.3	9.3	10	10	
	m	2.5	2.5	3	3	3	4	4	
	n	5	4.5	5.5	6	7	9	9	
	max./min.	o	69/51.2	88/64.5	112.4/79.4	141.3/102.8	168.8/113.8	211/141	291.5/200.5
	max./min.	p	59.3/40.5	69/45.5	80.6/47.6	97.3/58.8	129.8/74.8	150/80	191.5/100.5
шаг зубьев осн. кулачков	-	4.7	4.7	5.5	5.5	5.5	7	13	
перемещение осн. кул.	r	18.8	23.5	33	38.5	55	70	91	
перемещение осн. кул.	зуб.	4	5	6	7	10	10	10	
рабочий ход кулачка	mm	5.9	6.4	7.4	9.6	11.4	11.5	13	
макс. общее усилие заж.	kN	60	75	130	180	220	250	250	
при макс. крутящем мом.	Nm	80	120	160	200	250	260	260	
частота вращения	об/мин	5500	4800	4200	3500	2700	1500	1000	
масса без кулачков	kg	8.3	19	32	53	103	161	270	
момент инерции	kgm ²	0.03	0.09	0.25	0.60	1.9	4.5	12	

обзор заказа

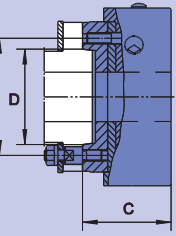
патрон с цилиндрическим креплением DIN 6350	HG-N	160-46		210-60		260-81		315-102		400-128		500-165		630-254		
	тип крепления	Z140	Z170		Z220		Z300		Z380		Z380		Z380		Z380	
	C	64	85.5		94		111		125		136		136		136	
	D	140	170		220		300		380		380		380		380	
	E	104.8	133.4		171.4		235		330.2		330.2		330.2		330.2	
	патрон с GBK + WAK															
		ид. No. 089310	ид. No. 089538		ид. No. 089550		ид. No. 089562		ид. No. 089574		ид. No. 089584		ид. No. 089708			
патрон с GST																
	ид. No. 089312	ид. No. 089313		ид. No. 089317		ид. No. 089321		ид. No. 089325		ид. No. 089328		ид. No. 089709				
патрон с GBK + GUA																
	ид. No. 089331	ид. No. 089539		ид. No. 089551		ид. No. 089563		ид. No. 089575		ид. No. 089585		ид. No. 089710				

патрон с креплением по ISO-A DIN 55026	HG-N	160-46		210-60			260-81		315-102		400-128		500-165		630-254	
	тип крепления	A4	A5	A5	A6	A8	A6	A8	A8	A11	A11	A15	A11	A15	A11	A15
	C	84	79	109.5	107.5	125.5	118	119	141	141	165	161	176	172	176	172
	D	63.52	82.57	82.57	106.39	139.73	106.39	139.73	139.73	196.88	196.88	285.77	196.88	285.77	196.88	285.77
	E	82.6	104.8	104.8	133.4	171.4	133.4	171.4	171.4	235.0	235.0	330.2	235.0	330.2	235.0	330.2
	патрон с GBK + WAK															
		ид. No. 089332	ид. No. 089342	ид. No. 090458	ид. No. 089540	ид. No. 089542	ид. No. 089552	ид. No. 089554	ид. No. 089564	ид. No. 089566	ид. No. 089576	ид. No. 089578	ид. No. 089586	ид. No. 089588	ид. No. 089711	ид. No. 089713
патрон с GST																
	ид. No. 089962	ид. No. 089346	ид. No. 090459	ид. No. 089314	ид. No. 089315	ид. No. 089318	ид. No. 089319	ид. No. 089322	ид. No. 089323	ид. No. 089326	ид. No. 089327	ид. No. 089329	ид. No. 089330	ид. No. 089715	ид. No. 089732	
патрон с GBK + GUA																
	ид. No. 089427	ид. No. 089434	ид. No. 090460	ид. No. 089541	ид. No. 089543	ид. No. 089553	ид. No. 089555	ид. No. 089565	ид. No. 089567	ид. No. 089577	ид. No. 089579	ид. No. 089587	ид. No. 089589	ид. No. 089749	ид. No. 089760	

патрон с байонетным креплением DIN 55027 тип C	HG-N	160-46		210-60			260-81		315-102		400-128		500-165		630-254	
	тип крепления	C4	C5	C5	C6	C8	C6	C8	C8	C11	C11	C15	C11	C15	C11	C15
	C	84	84	107.5	107.5	125.5	119	119	141	141	161	161	172	172	172	172
	D	63.52	82.57	82.57	106.39	139.73	106.39	139.73	139.73	196.88	196.88	285.77	196.88	285.77	196.88	285.77
	E	85	104.8	104.8	133.4	171.4	133.4	171.4	171.4	235.0	235.0	330.2	235.0	330.2	235.0	330.2
	патрон с GBK + WAK															
		ид. No. 089464	ид. No. 089487	ид. No. 090461	ид. No. 089544	ид. No. 089546	ид. No. 089556	ид. No. 089558	ид. No. 089568	ид. No. 089570	ид. No. 089580	ид. No. 089582	ид. No. 089590	ид. No. 089592	ид. No. 089761	ид. No. 089762
патрон с GST																
	ид. No. 089488	ид. No. 089489	ид. No. 090462	ид. No. 089478	ид. No. 089479	ид. No. 089480	ид. No. 089476	ид. No. 089481	ид. No. 089482	ид. No. 089483	ид. No. 089484	ид. No. 089485	ид. No. 089486	ид. No. 089765	ид. No. 089766	
патрон с GBK + GUA																
	ид. No. 089518	ид. No. 089519	ид. No. 090463	ид. No. 089545	ид. No. 089547	ид. No. 089557	ид. No. 089559	ид. No. 089569	ид. No. 089571	ид. No. 089581	ид. No. 089583	ид. No. 089591	ид. No. 089593	ид. No. 089786	ид. No. 089802	

патрон с креплением на эксцентриковый затвор DIN 55029 тип S	HG-N	160-46		210-60			260-81		315-102		400-128		500-165		630-254	
	тип крепления	S4	S5	S5	S6	S8	S6	S8	S8	S11	S11	S15	S11	S15	S11	S15
	C	92	92	118.5	118.5	125.5	132	132	154	154	175	175	186	186	186	186
	D	63.52	82.57	82.57	106.39	139.73	106.39	139.73	139.73	196.88	196.88	285.77	196.88	285.77	196.88	285.77
	E	82.6	104.8	104.8	133.4	171.4	133.4	171.4	171.4	235.0	235.0	330.2	235.0	330.2	235.0	330.2
	патрон с GBK + WAK															
		ид. No. 089520	ид. No. 089528	ид. No. 090464	ид. No. 089901	ид. No. 089905	ид. No. 089909	ид. No. 089913	ид. No. 089917	ид. No. 089921	ид. No. 089925	ид. No. 089929	ид. No. 089933	ид. No. 089937	ид. No. 089803	ид. No. 089832
патрон с GST																
	ид. No. 089602	ид. No. 089663	ид. No. 089996	ид. No. 089899	ид. No. 089903	ид. No. 089907	ид. No. 089911	ид. No. 089915	ид. No. 089919	ид. No. 089923	ид. No. 089927	ид. No. 089931	ид. No. 089935	ид. No. 089843	ид. No. 089897	
патрон с GBK + GUA																
	ид. No. 089668	ид. No. 089674	ид. No. 090466	ид. No. 089902	ид. No. 089906	ид. No. 089910	ид. No. 089914	ид. No. 089918	ид. No. 089922	ид. No. 089926	ид. No. 089930	ид. No. 089934	ид. No. 089938	ид. No. 089942	ид. No. 089955	

также поставляются: крепежные элементы (соответствующие винты, штифты и болты эксцентрикового затвора)